

ADVANTOUCH

SCHNELLSTART-ANLEITUNG
ADVANTOUCH
PanaCam



Stand: 01.03.2023

1. Funktionen

Kamera und Mikrofone auf der Vorderseite des Geräts

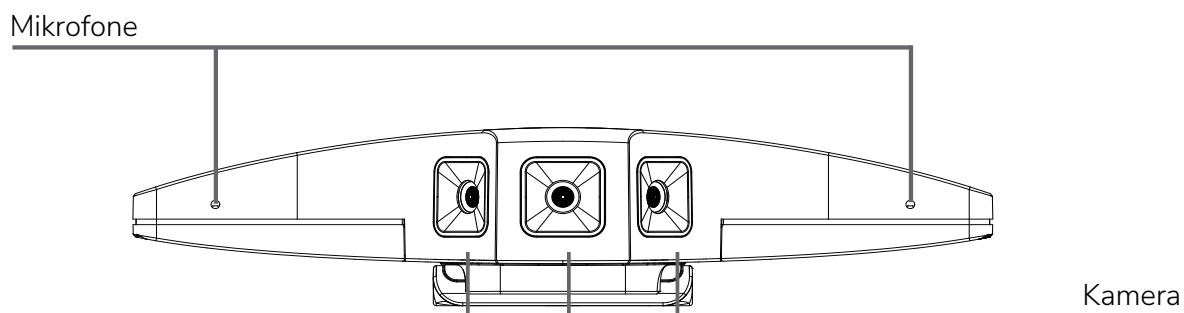

Anschlüsse auf der Rückseite des Geräts

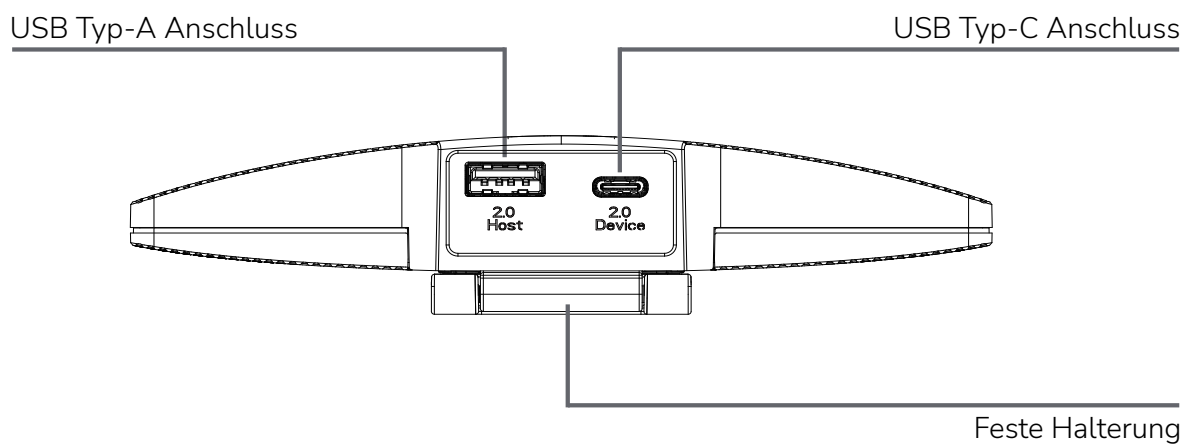

Bedienelemente auf der Oberseite des Geräts

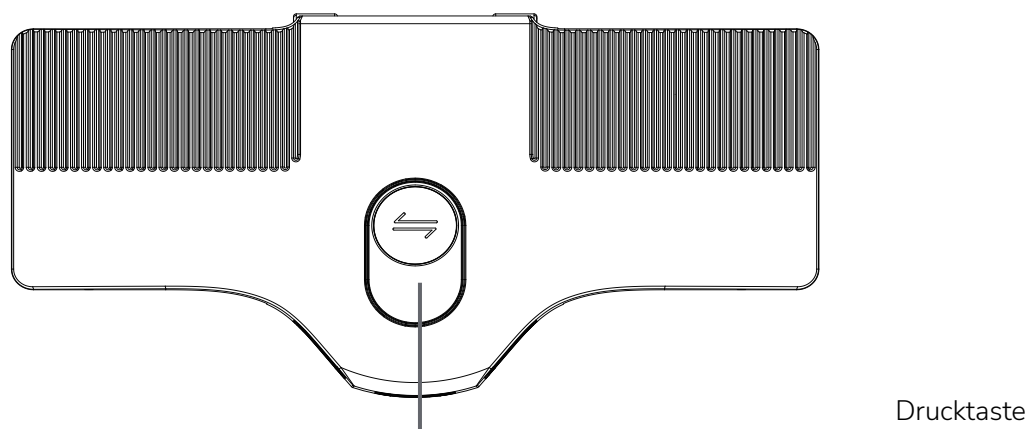

2. Montage

2.1 Zubehör

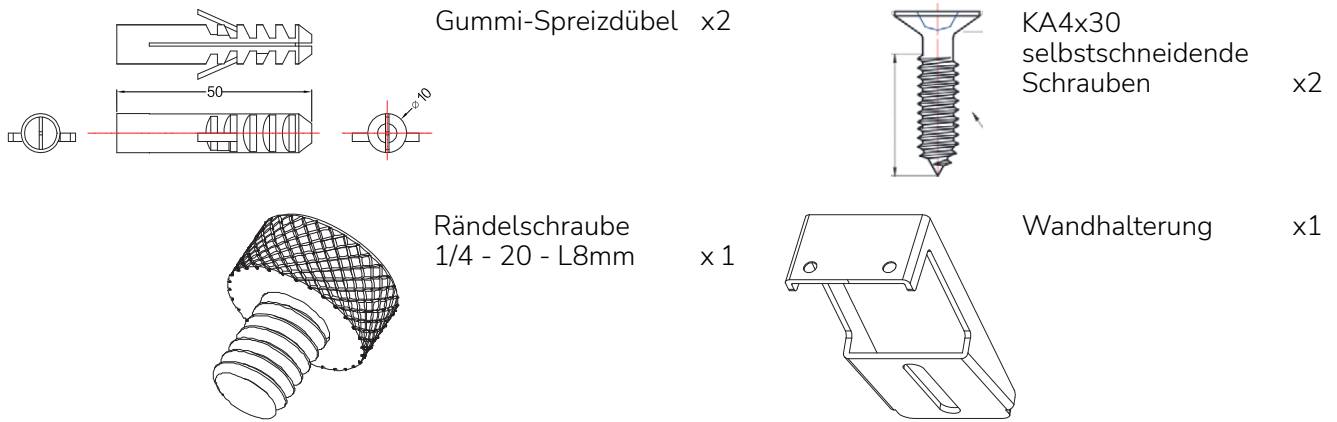

Schraubensatz A:

Maschinenschrauben, Zylinderkopf, 1/4-20-L8mm, 1018A, Schwarz, vernickelt, V1.0

Schraubensatz B:

Schraubensatz, Wandmontage-Schraubensatz, 2-KA4 x 30 selbstschneidende Schrauben + 2-D6x29.5-PE-Fisch Spreizdübel, 1022, schwarz, schwarz vernickelt, im umweltfreundlichen Polyethylenbeuteln, V1.0

Schraubensatz C:

Wandhalterung, SC25, t= 2 mm, SPCC. M001- sandgestrahlte schwarze Lackierung, V1.0
Eine Liste der Geräte, die in den letzten 7 Tagen offline waren.

2.2 Montage

Bohren Sie zwei Löcher mit einem horizontalen Abstand von 28 mm in die Montagewand.
Nehmen Sie zwei Gummispreizdübel und drücken Sie sie in die Wand. Es wird ein Bohrer mit einem Durchmesser von 6 mm empfohlen.

Befestigungslöcher für Dehnschrauben

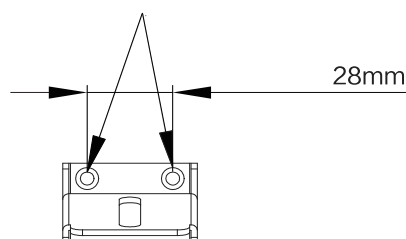

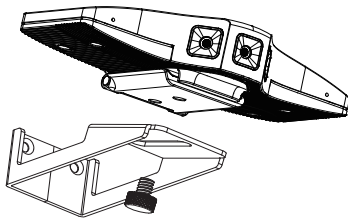

Nehmen Sie 2 selbstschneidende Schrauben und befestigen Sie die Wandhalterung mit einem Schraubenzieher an der Wand.

Befestigen Sie die Kamera mit Rändelschrauben an der Wandhalterung.

3. Szenarien der kombinierten Nutzung

Der Dongle des TelCo kann gleichzeitig mit der PanaCam arbeiten. Koppeln Sie den Bluetooth-Dongle des TelCo, indem Sie ihn mit dem USB 2.0 Typ-A-Anschluss der PanaCam verbinden. Die Kamera kann auch zusammen mit dem kabellosen ADVANTouch TelCo verwendet werden.

Einsatzszenario:

In einem Besprechungsraum wird die Panoramakamera für Videokonferenzen auf dem ADVNTOUCH Display platziert und das kabellose ADVANTouch TelCo für die Sprachübertragung auf dem Schreibtisch aufgestellt.

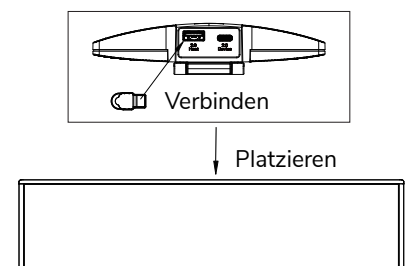

Hinweis:

ADVANTouch TelCo ist nicht im Lieferumfang der Kamera enthalten und muss separat erworben werden.

4. Sicherheit und Rechtliches

Sicherheitswarnung und Vorsichtsmaßnahmen

Bevor Sie dieses Gerät verwenden, lesen und beachten Sie bitte die folgenden Anweisungen sorgfältig, um Unfälle oder Fehlfunktionen zu vermeiden.

1. Betriebsumgebung:

- Installieren Sie das Gerät nicht in einer staubigen und feuchten Umgebung, um technische Kurzschlüsse zu vermeiden.
- Installieren Sie das Gerät nicht in der Nähe von Heizgeräten (wie z.B. Elektroheizungen).
- Die Betriebstemperatur liegt bei 0-40 °C, die Betriebsfeuchtigkeit liegt bei 10-90% RH.
- Bitte benutzen Sie das Produkt gemäß dieser Vorgaben.

2. Kindersicherheit:

- Produkte und Zubehör können Kleinteile enthalten.
- Halten Sie diese kleinen Teile von Kleinkindern fern, um eine versehentliche Einnahme oder weitere Gefahren zu vermeiden.

3. Sichere Bedienung:

- Bitte verwenden Sie den beigelieferten Standard-Netzadapter.
- Das Produkt ist nicht wasserdicht. Bitte halten Sie es trocken.
- Bitte wenden Sie sich für Wartungsarbeiten an unseren technischen Support.
- Stecken Sie keine scharfen oder spitzen Gegenstände in das Gerät.
- Schützen Sie das Gerät vor Herunterfallen und Kollisionen mit anderen Gegenständen, die Schäden verursachen können.

4. Rechtliche Erklärungen:

- Das Patent umfasst das Hardwaredesign und die Software dieses Produkts. Jeder, der das Produkt oder den Inhalt dieses Handbuchs ohne vorherige schriftliche Zustimmung des Unternehmens reproduziert, wird strafrechtlich verfolgt.
- Die Beschreibungen, Abbildungen usw. in diesem Dokument können gemäß den neuesten Produktspezifikationen und -leistungen geändert werden.
- Die Produktbilder dienen nur zur Illustration und können in Aussehen, Farbe, Größe usw. leicht vom tatsächlichen Produkt abweichen.
- Das Unternehmen behält sich das Recht vor, das Aussehen und das Design des Produkts ohne vorherige Ankündigung zu verbessern und zu ändern.

Hinweis:

Den Zertifizierungscode dieses Produkts finden Sie auf dem Typenschild des Produkts.

Frequenzbänder & Sendeleistungen

Frequenzband	Sendeleistung (max)
2402 MHz ~ 2480 MHz	7.30dBm
2412MHz ~ 2472MHz	17.21dBm

									
AT	BE	BG	CH	CY	CZ	DE	DK	EE	
EL	ES	FI	FR	HR	HU	IE	IS	IT	
LI	LT	LU	LV	MT	NL	NO	PL	PT	
RO	SE	SI	SK	UK(NI)					



Produkte, welche mit diese Kennzeichen versehen sind, dürfen nicht im Hausmüll entsorgt werden. Diese müssen zum Recycling zu einer Sammelstelle für elektrische und elektronische Abfälle gebracht werden. Durch die ordnungsgemäße Entsorgung dieses Produktes tragen.



Sie auch dazu bei, potenziell negative Folgen für die Umwelt und die menschliche Gesundheit zu vermeiden. Das Recycling von Materialien hilft, unsere natürlichen Ressourcen zu erhalten. Für weitere Informationen zum Recycling dieses Produktes wenden Sie sich bitte an Ihre Gemeinde, das örtliche Abfallentsorgungszentrum oder das Geschäft, in dem Sie das Produkt gekauft haben.

Bei bestimmungsgemäßer Verwendung der PanaCam bestätigt die MEBIKON GmbH die Konformität des Produktes nach der Funkanlagen-Richtlinie 2014/53/EU.

Die EU-Konformitätserklärung ist einsehbar unter www.mebikon.de/konformitaetserklaerung/

MEBIKON GmbH
Gewerbegebiet Hahnenbalz 35
90411 Nürnberg, Deutschland
Tel.: 0911 / 956668-0

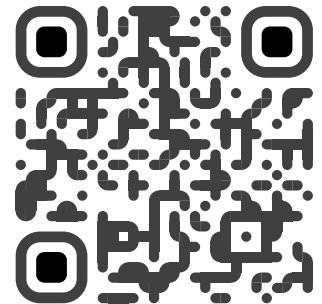

ADVANTOUCH

www.advantouch.de